

MBJ



I: AMPLIFICATORI MULTIBANDA MBJ - ISTRUZIONI PER L'USO
GB: MULTIBAND AMPLIFIERS MBJ - OPERATING INSTRUCTIONS
FR: AMPLIFICATEURS MULTIBANDES MBJ - INSTRUCTIONS D'EMPLOI
E: AMPLIFICADORES MULTIBANDA MBJ- INSTRUCCIONES DE USO
P: AMPLIFICADORES DE BANDA MÚLTIPLA MBJ - INSTRUÇÕES DE FUNCIONAMENTO
DE: MULTIBANDVERSTÄRKER - BETRIEBSANLEITUNG

I: AVVERTENZE PER LA SICUREZZA

L'installazione del prodotto deve essere eseguita da personale qualificato in conformità alle leggi e normative locali sulla sicurezza. Fracarro Radioindustrie di conseguenza è esonerata da qualsivoglia responsabilità civile o penale conseguente a violazioni delle norme giuridiche vigenti in materia e derivanti dall'improprio uso del prodotto da parte dell'installatore, dell'utilizzatore o di terzi.

L'installazione del prodotto deve essere eseguita secondo le indicazioni di installazione fornite, al fine di preservare l'operatore da eventuali incidenti e il prodotto da eventuali danneggiamenti.

Non togliere il coperchio del prodotto, parti a tensione pericolosa possono risultare accessibili all'apertura dell'involucro.

Avvertenze per l'installazione

- Umidità e gocce di condensa potrebbero danneggiare il prodotto. In caso di condensa, prima di utilizzare il prodotto, attendere che sia completamente asciutto.
- Maneggiare con cura. Urti impropri potrebbero danneggiare il prodotto.
- Lasciare spazio attorno al prodotto per garantire una ventilazione sufficiente.
- L'eccessiva temperatura di lavoro e/o un eccessivo riscaldamento possono compromettere il funzionamento e la durata del prodotto.
- Non installare il prodotto sopra o vicino a fonti di calore o in luoghi polverosi o dove potrebbe venire a contatto con sostanze corrosive.
- In caso di montaggio a muro utilizzare tasselli ad espansione adeguati alle caratteristiche del supporto di fissaggio. La parete ed il sistema di fissaggio devono essere in grado di sostenere almeno 4 volte il peso dell'apparecchiatura.

ATTENZIONE:

- Per evitare di ferirsi, questo apparecchio deve essere assicurato alla parete/pavimento secondo le istruzioni di installazione.
- L'apparecchio deve essere installato in modo che la spina di alimentazione di rete sia facilmente accessibile.
- Il prodotto non deve essere esposto a gocciolamento o a spruzzi d'acqua e va pertanto installato in un ambiente asciutto, all'interno di edifici.
- Il prodotto deve essere collegato all'elettrodo di terra dell'impianto d'antenna conformemente alla norma EN 60728-II. La vite predisposta per tale scopo è contrassegnata con il simbolo .
- Si raccomanda di attenersi alle disposizioni della norma EN 60728-II e di non collegare tale vite (morsetto/prodotto) alla terra di protezione della rete elettrica di alimentazione.

Avvertenze generali: In caso di guasto non tentate di riparare il prodotto altrimenti la garanzia non sarà più valida. Le informazioni riportate in questo manuale sono state compilate con cura, tuttavia Fracarro Radioindustrie S.r.l. si riserva il diritto di apportare in ogni momento e senza preavviso, miglioramenti e/o modifiche ai prodotti descritti nel presente manuale. Consultare il sito www.fracarro.com per le condizioni di assistenza e garanzia.

GB: SAFETY WARNINGS

GB: The product must only be installed by qualified persons, according to the local safety standards and regulations. Fracarro Radioindustrie is free from all civil and criminal responsibilities due to breaches of the current legislation derived from the improper use of the product by the installer, user or third parties.

The product must be used in full compliance with the instructions given in this manual in order to protect the operator against all possible injuries and the product from being damaged. Never remove the lid of the product as there are live parts inside.

Installation warnings

- Humidity and condensation could damage the product. In case of condensation, wait until the product is dry before using it.
- Handle the product carefully. Impacts can damage the product.
- Leave enough space around the product to ensure sufficient ventilation.
- Excessive temperatures and/or an overheating may affect the performance and the life of the product.
- Don't install the product above or near any heat sources, in dusty places or where it might come into contact with corrosive substances.
- In the event that the unit is fixed to the wall, use the proper screw anchors suitable to the characteristics of the fixing support. The wall and the anchoring system must be able to support at least 4 times the weight of the unit.

ATTENTION:

- To avoid being hurt, the unit must be fixed to the wall/floor in accordance with the installation instructions.
- Install the unit in such a way that the power outlet is easily reachable.
- The product must not be exposed to any dripping or splashing and thus it should be installed indoors and in a dry location.
- The product must be connected to the earth electrode of the antenna system, in accordance with standard EN60728-II. The screw arranged for this scope is marked by the symbol .
- It is recommended to follow the provisions of the standard EN60728-II and not to connect this screw (terminal) (product) to the protective ground of the supply mains.

General warnings: In the event of a malfunctioning, do not try to fix the product as the guarantee would be invalidated. Although the information given in this manual has been prepared carefully and thoughtfully, Fracarro Radioindustrie S.r.l. reserves the right to modify it without notice and to improve and/or modify the product described in this manual. See the website www.fracarro.com to have information relevant to the technical support and product guarantee.

F: AVERTISSEMENT DE SÉCURITÉ E: ADVERTENCIAS DE SEGURIDAD

F: L'installation du produit doit être effectuée par du personnel qualifié conformément aux lois et aux normes locales sur la sécurité. Par conséquent, Fracarro Radioindustrie décline toute responsabilité civile ou pénale dérivant de violations des normes juridiques en vigueur et de l'utilisation incorrecte du produit de la part de l'installateur, de l'utilisateur ou de tiers.

Le produit doit être installé en suivant les indications fournies, afin de préserver l'opérateur d'événements accidentels et le produit d'événements endommagements.

Ne jamais ôter le couvercle du produit ; des pièces sous tension dangereuses peuvent être accessibles si le couvercle est ouvert.

Précautions d'installation

- Humidité et les gouttes de condensation, pourraient endommager l'appareil. En cas de condensation, attendre que le produit soit complètement sec avant de l'utiliser.
- Manipuler avec soin. Les chocs pourraient endommager le produit.
- Laisser de l'espace autour du produit pour garantir une ventilation suffisante.
- La température excessive de fonctionnement et/ou un réchauffement excessif peuvent nuire au fonctionnement et à la durée du produit.
- Ne pas installer le produit sur ou près des sources de chaleur, dans des endroits très poussiéreux ou en contact avec des substances corrosives.
- En cas de montage mural, utiliser des chevilles à expansion correspondant aux caractéristiques du support de fixation. La paroi et le système de fixation doivent être en mesure de supporter au moins 4 fois le poids de l'appareil.

ATTENZIONE:

- Pour ne pas se blesser, fixer le produit au mur/sol en suivant les instructions de montage.
- Installer le produit de façon que la fiche d'alimentation de secteur soit facilement accessible.
- Le produit ne doit pas être exposé à l'éclatement ou aux éclaboussures d'eau et il doit donc être installé dans un endroit sec, à l'intérieur.
- Le produit doit être connecté à l'électrode de terre de l'installation de l'antenne en conformité avec la norme EN 60728-II. La vis prévue à cet effet est caractérisée par le symbole .
- Il est conseillé de respecter les dispositions de la norme EN60728-II et de ne pas relier cette vis (borne produit) à la terre de protection du secteur.

Avvertissements généraux: En cas de panne, ne pas tenter de réparer le produit, sans quoi la garantie ne sera plus valable.

Les informations indiquées dans ce mode d'emploi ont été renseignées soigneusement ; toutefois, Fracarro Radioindustrie S.r.l. se réserve le droit d'améliorer et/ou de modifier à tout moment et sans préavis les produits décrits dans ce mode d'emploi. Consulter le site www.fracarro.com pour connaître les conditions d'assistance et de garantie.

La instalación del producto tiene que realizarla personal cualificado de conformidad con las leyes y las normativas locales de seguridad. Por consiguiente Fracarro Radioindustrie está exenta de cualquier responsabilidad civil o penal que derive de violaciones de las normas jurídicas vigentes en la materia y del uso impropio del producto por parte del técnico instalador, del usuario o de terceros.

La instalación del producto tiene que realizarse según las indicaciones de instalación suministradas para tutelar al operador frente a posibles accidentes y al producto frente a posibles daños.

No quitar la tapa del producto ya que es posible acceder a piezas bajo tensión cuando se abre la cubierta.

Advertencias para la instalación

- La humedad y las gotas de condensación podrían dañar el producto. En caso de condensación, antes de utilizar el producto, esperar que se haya secado por completo.
- Manejar con cuidado. Los golpes podrían causar daños al producto.
- Dejar espacio alrededor del producto para que se garantice una ventilación adecuada.
- Una temperatura de trabajo excesiva y/o un calentamiento excesivo pueden poner en peligro el funcionamiento y la duración del producto.
- No instalar el producto encima o cerca de fuentes de calor, en lugares polvorientos o donde podría entrar en contacto con sustancias corrosivas.
- En caso de montaje en la pared utilizar herramientas de expansión adecuadas para las características del soporte de fijación. La pared y el sistema de fijación tienen que ser capaces de soportar como máximo 4 veces el peso del equipo

ATENCIÓN:

- Para evitar heridas este aparato tiene que sujetarse en la pared/el suelo según las instrucciones de instalación.
- El aparato tiene que instalarse de forma que se pueda acceder con facilidad al enchufe de alimentación.
- El producto no tiene que exponerse a goteo o salpicaduras de agua y por tanto se tiene que instalar en un lugar seco, en el interior de edificios.
- El producto se tiene que conectar al electrodo de tierra de la instalación de antena con arreglo a la norma EN 60728-II. El tornillo específico para ello está marcado con el símbolo .
- Se recomienda seguir las disposiciones de la norma EN 60728-II y no conectar dicho tornillo (borne producto) a la puesta a tierra de protección de la red eléctrica de alimentación.

Advertencias generales: En caso de avería no intentar reparar el producto, ya que si se hace la garantía perderá su validez.

La información que se indica en este manual se ha redactado con esmero, sin embargo Fracarro Radioindustrie S.r.l. se reserva el derecho de aportar en cualquier momento y sin preaviso mejoras y/o modificaciones a los productos que se describen en el presente manual. Consultar la página web www.fracarro.com para conocer las condiciones de asistencia y garantía.

P: ADVERTÊNCIAS DE SEGURANÇA DE: SICHERHEITSHINWEISE

P: A instalação do produto deve ser feita por pessoal qualificado, segundo as leis e normas locais de segurança. A Fracarro Radioindustrie, portanto, exime-se de qualquer responsabilidade civil ou penal em caso de inobservância das normas jurídicas vigentes em matéria ou uso impróprio do produto por parte do técnico de instalação, do utilizador ou de terceiros.

A instalação do produto deve ser feita conforme as indicações de instalação fornecidas a fim de proteger o operador de eventuais acidentes e o produto de eventuais danos.

Não abra a cobertura do produto: peças sob tensão perigosa podem ficar acessíveis se o invólucro for aberto.

Advertências para a instalação

- Humidade e gotas de condensação podem danificar o produto. Em caso de condensação, esperar até que o produto seque completamente antes de utilizá-lo.
- Manusear com atenção. Impactos podem danificar o produto.
- Deixar espaço livre ao redor do produto para garantir suficiente ventilação.
- A temperatura de exercício excessiva e/ou um aquecimento excessivo podem comprometer o funcionamento e a vida útil do produto.
- Não instalar o produto sobre ou próximo de fontes de calor ou em locais com presença de pó ou nos quais possa entrar em contacto com substâncias corrosivas.
- Em caso de montagem na parede, utilizar buchas de expansão adequadas às características do suporte de fixação. A parede e o sistema de fixação devem poder suportar pelo menos 4 vezes o peso do aparelho.

ATTENZIONE:

- Para evitar possíveis ferimentos, este aparelho deve ser fixado na parede ou no pavimento segundo as instruções de instalação.
- O aparelho deve ser instalado de modo a deixar a ficha de alimentação de rede facilmente acessível.
- O produto não deve ser exposto a gotas ou jato de água e, portanto, deve ser instalado num ambiente seco, no interior de edifícios.
- O produto deve ser ligado ao eletrodo de terra da instalação de antena de acordo com a norma EN 60728-II. O parafuso predisposto para este fim é indicado pelo símbolo .
- Recomendamos que sejam respeitadas as disposições da norma EN 60728-II e que este parafuso (terminal) produto não seja conectado à terra de proteção da rede elétrica de alimentação.

Advertências gerais: Em caso de avaria não tentar reparar o produto, caso contrário a garantia perderá a sua validade. As informações apresentadas neste manual foram preparadas cuidadosamente. Porém, a Fracarro Radioindustrie S.r.l. reserva-se o direito de melhorar e/ou modificar os produtos descritos a qualquer momento e sem aviso prévio. Consultar o site www.fracarro.com para informações sobre as condições de assistência e garantia.

DE: Die Installation des Produkts muss von Fachpersonal in Übereinstimmung mit den Gesetzen und lokalen Sicherheitsvorschriften vorgenommen werden. Fracarro Radioindustrie ist daher von einer zivil- oder strafrechtlichen Haftung gleich welcher Art entbunden, die sich aus der Verletzung der diesbezüglich geltenden Rechtsnormen oder dem unachtsamen Einsatz des Produkts durch den Installateur, den Benutzer oder Dritte ergeben.

Die Installation des Produkts muss in Übereinstimmung mit den bereitgestellten Installationshinweisen erfolgen, um den Benutzer vor Unfällen und das Produkt vor möglichen Beschädigungen zu schützen. Nicht die Abdeckung des Produkts abnehmen; unter gefährlicher Spannung stehende Teile können bei Öffnung der Umhüllung zugänglich werden.

Installationshinweise

- Feuchtigkeit und Kondenswasser können das Produkt beschädigen. Falls sich Kondenswasser gebildet hat, warten Sie vor Einsatz des Produktes, bis dieses vollständig getrocknet ist.
- Mit Sorgfalt handhaben. Stöße können das Produkt beschädigen.
- Um das Produkt herum Platz lassen, um eine ausreichende Belüftung zu gewährleisten.
- Eine zu hohe Arbeitstemperatur und/oder eine übermäßige Erhitzung können den Betrieb und die Lebensdauer des Produktes beeinträchtigen.
- Installieren Sie das Produkt nicht oberhalb oder in der Nähe von Wärmequellen und staubigen Orten oder an Orten, an denen es mit korrosiven Stoffen in Berührung kommen könnte.
- Bei Wandmontage für den Befestigungshintergrund geeignete Spreitzübel verwenden. Die Wand und das Befestigungssystem müssen im Stande sein, mindestens 4 Mal das Gewicht des Geräts zu tragen.

ACHTUNG:

- Zur Vermeidung von Verletzungen muss dieses Gerät an der Wand/am Fußboden entsprechend der Sicherheitsanleitungen gesichert werden.
- Das Gerät muss immer so installiert sein, dass der Netzstecker immer leicht zugänglich ist.
- Das Produkt darf nicht Spritzwasser ausgesetzt werden und muss in einem trockenen Raum im Gebäudeinneren installiert werden.
- Das Produkt muss gemäß der Norm EN 60728-II an die Erdungselektrode der Antennenanlage angeschlossen werden. Die hierzu vorgesehene Schraube ist mit dem folgenden Symbol gekennzeichnet .
- Wir bitten nachdrücklich darum, die Vorschriften der Norm EN 60728-II zu berücksichtigen und die Schraube (Klemme) (Produkt) auf keinen Fall an die Schutzerdung des Stromversorgungsnetzes anzuschließen.

Allgemeine Hinweise: Im Störfall versuchen Sie bitte nicht, das Produkt zu reparieren, andernfalls verfällt der Garantieanspruch.

Die im vorliegenden Handbuch enthaltenen Informationen wurden sorgfältig zusammengestellt. Fracarro Radioindustrie S.r.l. behält sich dennoch das Recht vor, jederzeit und ohne Vorankündigung Verbesserungen und/oder Veränderungen an den im Handbuch beschriebenen Produkten vorzunehmen. Informationen zu Kundendienst und Garantiebedingungen finden Sie auf unsere Webseite www.fracarro.com.

I: INSTALLAZIONE DEL PRODOTTO
GB: PRODUCT INSTALLATION
F: INSTALLATION DU PRODUIT

E: INSTALACIÓN DEL PRODUCTO
P: INSTALAÇÃO DO PRODUTO
DE: INSTALLATION DES ERZEUGNISSES

SPIA DI ALIMENTAZIONE
 POWER SUPPLY LED
 INDICATEUR D'ALIMENTATION
 INDICADOR POR ALIMENTACIÓN
 INDICADOR DE ALIMENTAÇÃO
 NETZTEIL LED

REGOLAZIONE GUADAGNO
 GAIN ADJUSTMENT
 REGLAGE DE GAIN
 REGULACIÓN DE GANANCIA
 REGULAÇÃO DO GANHO
 REGULIERUNG DER GEWINN

CONNETTORI F IN/OUT
 F CONNECTORS IN/OUT
 CONNECTEURS F IN/OUT
 CONECTORES F IN/OUT
 CONECTORES F IN/OUT
 F-VERBINDER IN/OUT

JUMPER PER TELEALIMENTAZIONE
 JUMPER FOR REMOTE POWER
 JUMPER POUR TÉLÉALIMENTATION
 JUMPER POR TELEALIMENTACIÓN
 JUMPER POR TELE-ALIMENTAÇÃO
 JUMPER FÜR FERNSPESUNG

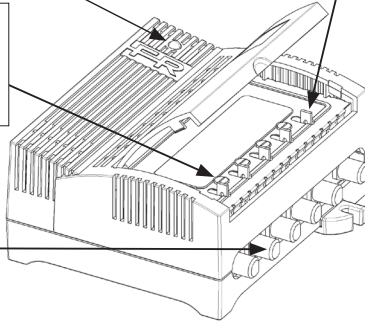

MORSETTO PER IL COLLEGAMENTO ALLA TERRA DELL'IMPIANTO SECONDO LA NORMA EN60728-II (non collegarlo alla terra di protezione della rete di alimentazione).

CONNECTOR FOR CONNECTING TO THE ANTENNA SYSTEM EARTH, ACCORDING TO EN60728-II (do not connect such screw to the protection earth of the electric power supply).

CONNEXION POUR LIASON À LA TERRE DU BÂTIMENT, SUIVANT EN60728-II (Ne pas raccorder cette vis à la terre de protection de l'alimentation électrique).

CONECTOR PARA EL LINK CON TOMA A TIERRA, CONFORME EN60728-II (non conectarlo a la tierra de protección de la red de alimentación).

TERMINAL PARA A LIGAÇÃO À TERRA DA INSTALAÇÃO CONFORME A NORMA EN60728-II (não conectá-lo à terra de protecção da rede de alimentação).

KLEMME FÜR DEN ERDANSCHLUSS DER ANLAGE GEMÄSS VOR-SCHRIFT EN60728-II (nicht an die Schutzerdung des Stromnetzes an-schließen).

I: ISTRUZIONI PER L'UTILIZZO
GB: OPERATING INSTRUCTIONS
F: INSTRUCTIONS D'EMPLOI

E: INSTRUCCIONES DE FUNCIONAMIENTO
P: INSTRUÇÕES DE FUNCIONAMENTO
DE: BETRIEBSANLEITUNG

I: Chiodare le entrate non utilizzate con un carico da 75 Ohm (CA75F) e verificare che i ponticelli per la telealimentazione siano disabilitati negli ingressi non utilizzati. Consigliamo di situare l'amplificatore MBJ, vicino all'antenna, per ridurre la lunghezza del cavo di interconnessione ottimizzando così il rapporto segnale/rumore (S/N).

GB: Close the inputs which are not used with a 75 Ohm load (CA75F) and check that the jumpers of remote power supply are disabled in the inputs which are not used. We recommend to place the MBJ, amplifier close to the antenna to reduce the length of the interconnection cable in order to optimize the signal/noise (S/N) ratio.

F: Fermer les entrées inutilisées avec une charge de 75 Ohm (CA75F) et vérifier que les liaisons électriques destinées à la téléalimentation sont désactivées au niveau des entrées inutilisées. Il est conseillé de positionner l'amplificateur MBJ, près de l'antenne pour réduire la longueur du câble d'interconnexion, optimisant par conséquent le rapport signal/bruit (S/N).

E: Cierre las entradas que no se utilizan con una carga de 75 ohms (CA75F) y compruebe que los puentes de telealimentación estén deshabilitados en las entradas que no se utilizan. Aconsejamos colocar el amplificador MBJ cerca de la antena para reducir la longitud del cable de interconexión optimizando de este modo la relación señal/ruído (S/N).

P: Fecha as entradas não utilizadas com uma de 75 Ohm (CA75F) e certifique-se que as pontes de telealimentação estejam desabilitadas nas entradas não utilizadas. Aconselha-se colocar o amplificador MBJ, perto da antena, para reduzir o comprimento do cabo de interconexão, otimizando, dessa maneira, a relação sinal/ruído (S/N).

DE: Nicht verwendete Ausgänge müssen mit einer 75 Ohm-Last (CA75F) verschlossen werden. Stellen Sie sicher, dass in den nicht verwendeten Eingängen auch die Brücken für die Fernspeisung deaktiviert sind. Wir empfehlen, den Verstärker MBJ in der Nähe der Antenne zu positionieren, um die Länge des Verbindungskabels zu reduzieren und auf diese Weise den Signal-Rausch-Abstand (S/N) zu optimieren.

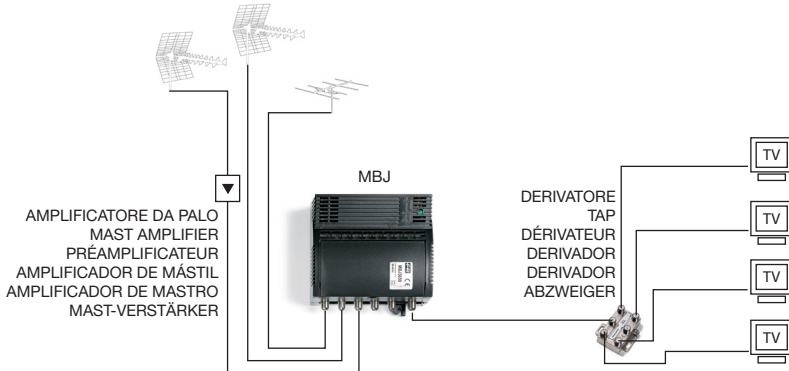

I: SPECIFICHE TECNICHE
GB: TECHNICAL SPECIFICATIONS**F: SPECIFICATIONS TECHNIQUES**
E: ESPECIFICACIONES TÉCNICAS**P: ESPECIFICAÇÕES TÉCNICAS**
DE: TECHNISCHE SPEZIFIKATIONEN

Le caratteristiche tecniche di ogni singolo prodotto sono riportati sull'etichetta. Contenitore in metallo completamente schermato (EN50083-2) con coperchi di plastica e connettori di tipo "F".

- alimentatore protetto contro i cortocircuiti;
- facile fissaggio a parete;
- telealimentazione disponibile su ogni ingresso (12V 100mA max totali);
- attenuatori variabili da 0 a 20 dB per ogni ingresso;
- unica uscita miscelata;
- alimentatore a 220-240V -50-60 Hz;
- classe d'isolamento: II;
- temperatura di funzionamento: -10°C ÷ +55°C.

Nota: dati riportati potrebbero subire delle variazioni, qualora ciò sia reso necessario per il miglioramento del prodotto. Fanno testo quelli indicati nell'etichetta del prodotto.

Las características técnicas de cada producto se indican en la etiqueta. Contenedor en metal preño-fundido completamente blindado (EN50083-2) con conectores de tipo "F".

- alimentador protegido contra corto-circuitos;
- facil fijación a pared;
- corricute para previos disponible en cada entrada (12V 100mA max);
- atenuador variable de 0 a 20 dB para cada entrada;
- una única salida mezclada;
- alimentación a 220-240V -50-60 Hz;
- clase de aislamiento: II;
- temperatura de funcionamiento: -10°C ÷ +55°C.

Nota: los datos que se indican podrían sufrir variaciones cuando sea necesario para mejorar el producto. Son válidos los que se indican en la etiqueta del producto.

The technical characteristics of each product are shown on the label. The product case is a metal frame with "F" connectors and a plastic cover. (EN50083-2);

- protection against short circuits;
- easy wall mounting;
- remote supply available on every input (12V 100mA max totals);
- variable input attenuators from 0 to 20 dB;
- one mixed output;
- mains 220-240V -50-60 Hz;
- insulation: class II;
- operating temperature: -10°C - +55°C.

Note: data could be modified in the event the item needs to be improved. Please refer to the data shown in the product label.

As características técnicas de cada produto são indicadas na etiqueta. Recipiente de metal completamente blindado (EN50083-2) com tampa de plástico e conectores de tipo "F".

- alimentador protegido contra curto-circuitos;
- fixação fácil em paredes;
- telealimentação disponível em cada entrada (12V 100mA máx. totais);
- atenuadores variáveis de 0 a 20 dB para cada entrada;
- saída única misturada;
- alimentador de 220-240V -50-60 Hz;
- classe de isolamento: II;
- temperatura de funcionamento: -10°C ÷ +55°C.

Nota: os dados indicados podem ser modificados se for necessário para melhorar o produto. Devem ser considerados os dados indicados na etiqueta do produto.

Les caractéristiques techniques de chaque produit sont indiqués sur l'étiquette. Monté dans une chassis métallique avec support en plastique et connecteurs type "F".

- total blindée aux R.F. interferences. (EN50083-2);
- alimentation protégé du court-circuit;
- facile fixation au paroi (mur) (facilité d'installation);
- téléalimentation disponible sur chaque entrée (12V 100mA max);
- atténuations variables de 0 à 20 dB pour chaque entrée;
- un seul sortie mélangée;
- alimentation à 220-240V -50-60 Hz;
- classe d'isolement: II;
- température d'exploitation: -10°C ÷ +55°C.

Note: les données indiquées pourraient subir des variations si nécessaire pour améliorer le produit. Se rapporter aux données indiquées sur l'étiquette du produit.

Der Technische Merkmale der einzelnen Produkte können dem Etikett entnommen werden. Komplet abgeschirmtes Metallgehäuse (EN50083-2) mit Kunststoffabdeckungen und F-Verbindern.

- Gegen kurzschlüsse geschütztes Netzgerät;
- Problemlose wandbefestigung;
- Fernspeisung an allen Eingängen verfügbar (12V 100mA max. insgesamt);
- Abschwächer für alle Eingänge zwischen 0 und 20 dB einstellbar;
- Einziger Mischausgang;
- Netzgerät 220-240V -50-60 Hz;
- Isolierklasse: II;
- Betriebstemperatur: -10°C ÷ +55°C.

Hinweis: die angegebenen Daten können Veränderungen erfahren, sofern dies zur Verbesserung des Produktes notwendig ist. Es sind jeweils die auf dem Gerätetikett angegebenen Daten gültig.

I: I dati tecnici sono nominali e riferiti alla temperatura di 25° C

GB: The technical data are nominal values and refer to an operating temperature of 25° C

F: Les caractéristiques techniques sont nominales et se réfèrent à une température de fonctionnement de 25° C

E: Los datos técnicos son nominales y hacen referencia a una temperatura de 25° C

P: Os dados técnicos são nominais e referem-se a uma temperatura de funcionamento de 25° C

DE: Die technischen Daten sind Nominaldaten und beziehen sich auf eine Betriebstemperatur von 25° C.

I: CONFORMITÀ ALLE DIRETTIVE EUROPEE**GB: CONFORMITY TO EUROPEAN LAWS****F: CONFORMITÉ AUX DIRECTIVES EUROPÉENNES****E: CONFORMIDAD CON LAS DIRECTIVAS EUROPEAS****P: CONFORMIDADE COM AS DIRETRIZES EUROPEIAS****DE: ÜBEREINSTIMMUNG MIT DEN EUROPÄISCHEN RICHTLINIEN**

I: Fracarro dichiara che il prodotto è conforme alla direttiva 2014/53/UE. Il testo completo della dichiarazione di conformità UE è disponibile al seguente indirizzo internet ce.fracarro.com.

GB: Fracarro declares that the product complies with EU Directive 2014/53. The full text of the EU Declaration of Conformity is available on the following website ce.fracarro.com;

F: Fracarro déclare que le produit est conforme à la directive 2014/53/UE. Le texte complet de la déclaration de conformité UE est disponible à l'adresse internet suivante: ce.fracarro.com.

E: Fracarro declara que el producto cumple la directiva 2014/53/UE. El texto íntegro de la declaración de conformidad UE está disponible en la siguiente dirección de internet ce.fracarro.com.

P: A Fracarro declara que o produto respeita a diretiva 2014/53/UE. O texto completo da declaração de conformidade UE pode ser consultado no seguinte endereço: ce.fracarro.com.

DE: Fracarro erklärt, dass das Produkt mit der Richtlinie 2014/53/EU konform ist. Der komplette Text der EU-Konformitätserklärung ist unter der folgenden Internetadresse ce.fracarro.com verfügbar.

Garantito da/ Guaranteed by/ Garanti par/ Garantizado por/ Garantido por/ Garantiert durch/Fracarro Radioindustrie SRL Via Cazzaro n. 3, 31033 Castelfranco Veneto (TV) - Italy

Fracarro Radioindustrie SRL

Via Cazzaro n.3 - 31033 Castelfranco Veneto (TV) - ITALIA - Tel: +39 0423 7361 - Fax: +39 0423 736220

Fracarro France S.A.S.

7/14 rue du Fossé Blanc Bâtiment CI - 92622 Gennevilliers Cedex - FRANCE Tel: +33 1 47283400 - Fax: +33 1 47283421

Fracarro (UK) - Ltd

Unit A, IbeX House, Keller Close, Kiln Farm, Milton Keynes MK11 3LL UK - Tel: +44(0)1908 571571 - Fax: +44(0)1908 571570

www.fracarro.com - info@fracarro.com - supportotecnico@fracarro.com - chat whatsapp +39 335 7762667

